

## TC26 HD

### SMONTAGOMME AUTOMATICO PER RUOTE DA CAMION E AUTOBUS

- Bloccaggio cerchi da 14" a 26"
- Pedana di carico ruota collegata al carrello di traslazione
- Elettrovalvole dotate di led luminosi per autodiagnosi elettrica
- Movimento idraulico automatico per la traslazione del carrello
- Movimento manuale per lo spostamento del braccio porta utensili
- Movimenti manuali per il sollevamento del braccio portautensili e per la rotazione del disco stallonatore ed utensile
- Funzionamento elettroidraulico

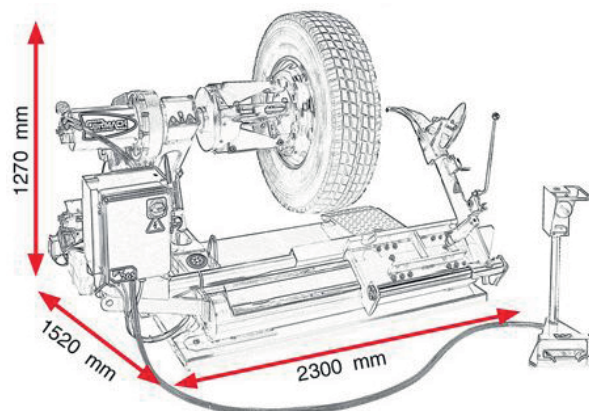

#### DATI TECNICI

Ø MAX. RUOTA	LARGHEZZA MAX. RUOTA	PESO MAX. RUOTA	PRESSIONE ESERCIZIO	ALIMENTAZIONE	FORZA STALLONATORE	PESO
1500 mm	1000 mm	700 Kg	0-130 bar	230/400V 3ph	1500 Kg	586 Kg