

## TC56 HD

### SMONTAGOMME AUTOMATICO AUTOCARRO, AGRICOLTURA & MOVIMENTO TERRA

- Bloccaggio cerchi da 14" a 46"
- Due velocità di rotazione del mandrino
- Pedana di carico ruota collegata al carrello di traslazione
- Movimento idraulico automatico per la traslazione del carrello
- Movimenti manuali per il sollevamento del braccio porta utensile, per la rotazione del disco stallonatore e movimento dell'utensile
- Funzionamento elettroidraulico

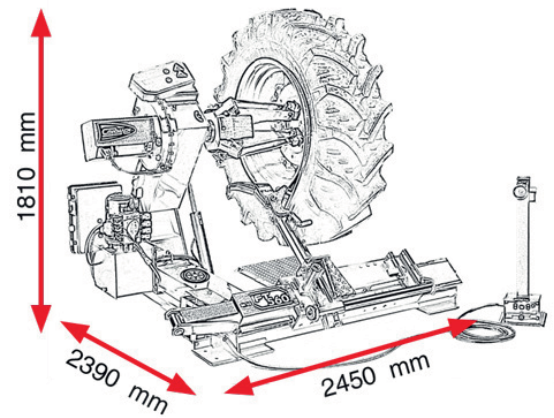

#### DATI TECNICI

Ø MAX. RUOTA	LARGHEZZA MAX. RUOTA	PESO MAX. RUOTA	PRESSIONE ESERCIZIO	ALIMENTAZIONE	FORZA STALLONATORE	PESO
2300 mm	1065 mm	1200 Kg	0-130 bar	230V 3ph 2speed 400V 3ph 2speed	2700 Kg	728 Kg